

Technický list

HoldMaker 51

HoldMaker+[®]



| | |
|----------|---------------------------------------|
| Kapacita | 5 x GN 1 /1 |
| Příkon | 1060 W |
| Rozměry | 410 x 640 x 373 mm (š x h x v) |
| Napětí | 230 V / 50 Hz |
| Váha | 27 kg (bez surovin a obalu) |

Výbava stroje

- + kapacita 5x GN 1/1 (variabilní uspořádání)
- + vaření pomocí 3 režimů:
manuální / přednastavené programy vlastní varotéka
- + ovládání prostřednictvím 5" externího displeje
- + intuitivní varné procesy rozděleny do 6 skupin
- + jednotlivé varné procesy označeny piktogramy s odkazem na typ úpravy suroviny
- + nápověda k jednotlivým varným procesům obsahující popis postupu a vhodného příslušenství
- + možnost uložení vlastního programu včetně pojmenování
- + manuální režim s řízením času vsunů
- + šetrné vytápění pomocí odporového topného drátu
- + ventilátor chlazení elektroniky
- + dvířka s regulací vlhkosti 100% / 50% / 0%
- + vstup USB pro aktualizaci SW
- + 4x madlo pro lepší manipulaci
- + vnitřní zaoblená komora ve standardu H3
- + vnitřní a vnější plášť: nerez CrNi 18/10, jemný brus
- + indikace otevřených dveří
- + signalizace přehřátí komory
- + zadní doraz pro zabezpečení proudění vzduchu

Rozměry

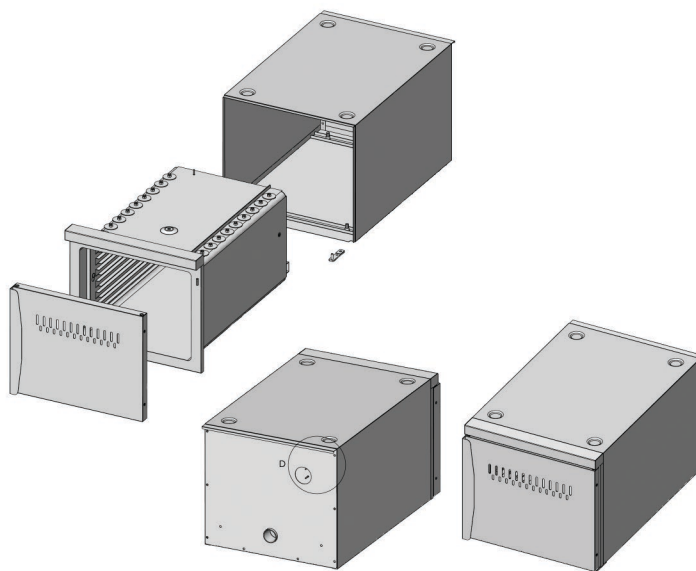
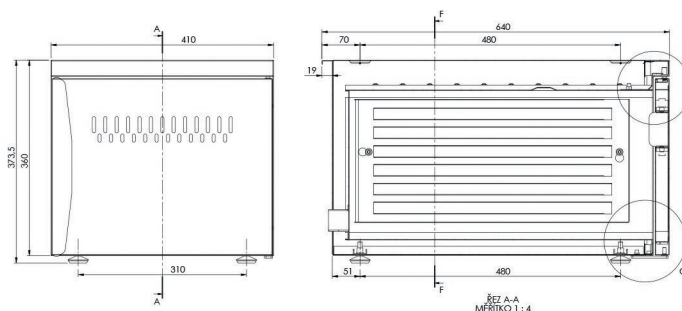

Rozdělení plechů

