

Technický list

HoldMaker 21+

HoldMaker+®



Kapacita	2 x GN 1 / 1
Příkon	1060 W
Rozměry	410 x 642 x 547 mm (š x h x v)
Napětí	230 V / 50 Hz
Váha	37 kg (bez surovin a obalu)

Výbava stroje

- + kapacita 2x GN 1/1 (variabilní uspořádání)
- + vaření pomocí 3 režimů:
manuální / přednastavené programy vlastní varoteka
- + ovládání prostřednictvím 5" dotykového displeje
- + intuitivní varné procesy rozděleny do 6 skupin
- + jednotlivé varné procesy označeny piktogramy s odkazem na typ úpravy suroviny
- + nápověda k jednotlivým varným procesům obsahující popis postupu a vhodného příslušenství
- + možnost uložení vlastního programu včetně pojmenování
- + manuální režim s řízením času vsunů
- + šetrné vytápění pomocí odporového topného drátu
- + dvířka s regulací vlhkosti 100% / 0%
- + vstup USB pro aktualizaci SW
- + vnitřní zaoblená komora ve standardu H3
- + vnitřní a vnější plášť: nerez CrNi 18/10, jemný brus
- + indikace otevřených dveří
- + signalizace přehřátí komory

Rozměry

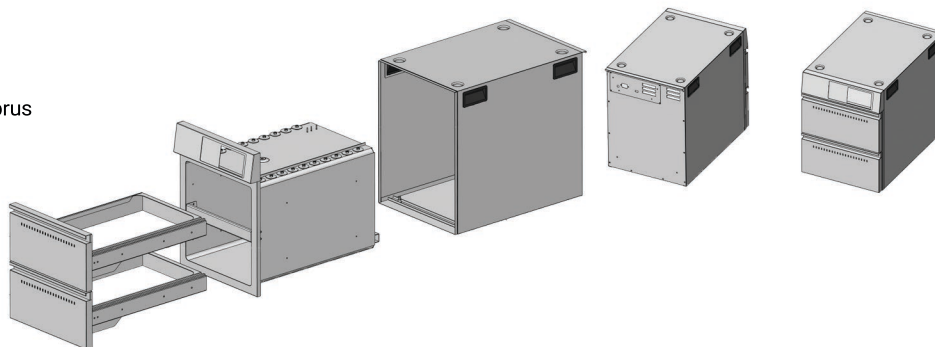
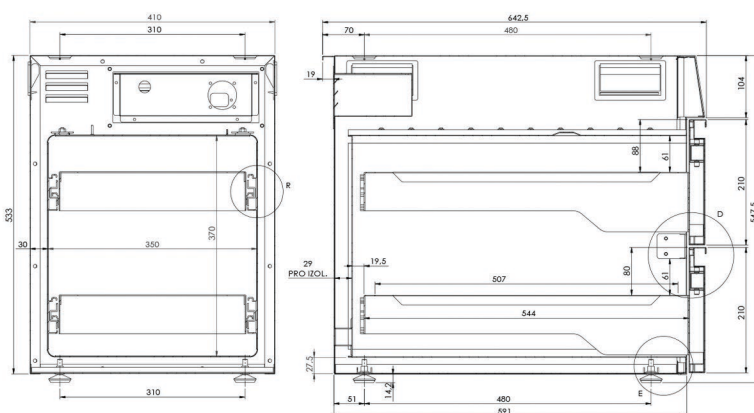

Rozdělení plechů

