

# Technický list HoldMaker 21

# HoldMaker+<sup>®</sup>



Kapacita	<b>2 x GN 1 /1</b>
Příkon	<b>1060 W</b>
Rozměry	<b>410 x 640 x 430 mm (š x h x v)</b>
Napětí	<b>230 V / 50 Hz</b>
Váha	<b>33 kg (bez surovin a obalu)</b>

## Výbava stroje

- + kapacita 2x GN 1/1 (variabilní uspořádání)
- + vaření pomocí 3 režimů:  
manuální / přednastavené programy vlastní varotéka
- + ovládání prostřednictvím 5" externího displeje
- + intuitivní varné procesy rozděleny do 6 skupin
- + jednotlivé varné procesy označeny piktogramy s odkazem na typ úpravy suroviny
- + nápověda k jednotlivým varným procesům obsahující popis postupu a vhodného příslušenství
- + možnost uložení vlastního programu včetně pojmenování
- + manuální režim s řízením času vsunů
- + šetrné vytápění pomocí odporového topného drátu
- + dvířka s regulací vlhkosti 100% / 0%
- + vstup USB pro aktualizaci SW
- + vnitřní zaoblená komora ve standardu H3
- + vnitřní a vnější plášť: nerez CrNi 18/10, jemný brus
- + indikace otevřených dveří
- + signalizace přehřátí komory

## Rozměry

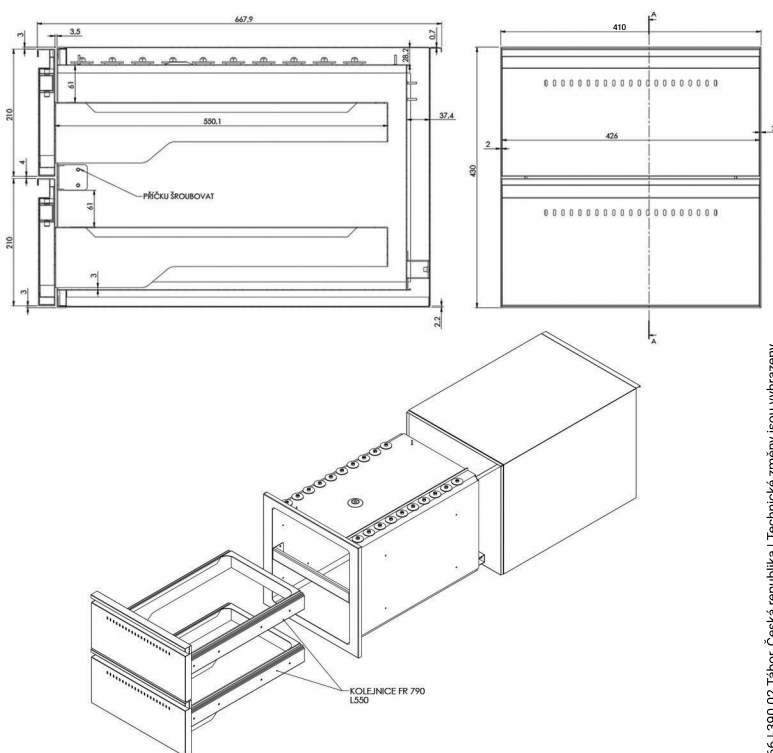

## Rozdělení plechů

